

A rescisão do contrato, quando motivada por qualquer dos itens acima relacionados, implicará a apuração de perdas e danos, sem prejuízo da aplicação das demais providências legais cabíveis.

CLÁUSULA DÉCIMA QUINTA - DA DOCUMENTAÇÃO CONTRATUAL

Integram e completam o presente contrato para todos os fins de direito, obrigando as partes em todos os seus termos, o instrumento convocatório, a proposta da CONTRATADA, anexos e pareceres que instruem o processo.

CLÁUSULA DÉCIMA SEXTA - DAS ALTERAÇÕES

Será incorporada a este contrato, mediante TERMOS ADITIVOS, qualquer modificação que venha a ser necessária durante a sua vigência.

Parágrafo único

As alterações contratuais devem ser precedidas de anuência expressa do PARANACIDADE, salvo as que tratarem da prorrogação, tão somente, do prazo de vigência contratual.

CLÁUSULA DÉCIMA SÉTIMA - DO RECEBIMENTO E DA GESTÃO DO CONTRATO

O responsável pelo recebimento do objeto deste contrato, é o (a) Sr (a) _____, designado pela Portaria n° _____.

O gestor do contrato é o (a) Sr(a) _____ designado pela Portaria n° _____.

CLÁUSULA DÉCIMA OITAVA - DOS CASOS OMISSOS

Os casos omissos serão dirimidos de comum acordo entre as partes, com base na legislação em vigor.

CLÁUSULA DÉCIMA NONA - DAS CONDIÇÕES GERAIS

Caberá exclusivamente à CONTRATADA a responsabilidade pelo pagamento das despesas incorridas com viagens, hospedagem, transportes e refeições, decorrente do objeto deste contrato.

CLÁUSULA VIGÉSIMA - DO FORO

As partes contratuais ficam obrigadas a responder pelo cumprimento deste termo, perante o Foro da Comarca de _____, Estado do Paraná, não obstante qualquer mudança de domicílio da CONTRATADA que, em razão disso, é obrigada a manter um representante com plenos poderes para receber notificação, citação inicial e outras medidas em direito permitidas.

CLÁUSULA VIGÉSIMA PRIMEIRA - CONHECIMENTO DAS PARTES

Ao firmar este instrumento, declara a CONTRATADA ter plena ciência de seu conteúdo, bem como dos demais documentos vinculados ao presente contrato.

Justas e contratadas, firmam as partes este instrumento, em 2 (duas) vias em igual teor, com as testemunhas presentes ao ato, a fim de que produza seus efeitos legais.

_____, de _____ de 201 _____.

000035

CONTRATANTE

CONTRATADA

Testemunhas:

RG nº

RG nº

MUNICÍPIO DE CRUZ MACHADO
SEDU/PARANACIDADE - PAM
EDITAL DE PREGÃO ELETRÔNICO Nº 32/2018.

000036

O MUNICÍPIO de Cruz Machado - PR, torna público que às 15:00 horas do dia 09/04/2018, na Plataforma BLL, realizará licitação na modalidade Pregão eletrônico, do tipo menor preço, por meio da utilização de recursos de tecnologia da informação – INTERNET, de acordo com as especificações do edital, para aquisição de:

OBJETO	QUANTIDADE	VALOR TOTAL R\$	PRAZO (DIAS)
Escavadeira Hidráulica	01	410.000,00	60

Informações e esclarecimentos relativos ao edital, modelos e anexos poderão ser solicitados junto ao **Pregoeiro Vera Maria Benzak Krawczyk, Cruz Machado, Paraná, Brasil - Telefone : (042) 35541222 - E-mail licitacao@pmcm.pr.gov.br**. A Pasta Técnica, com o inteiro teor do Edital e seus respectivos modelos, adendos e anexos, poderá ser examinada no seguinte endereço Avenida Vitória, nº 251 - Centro, das 08:30 às 16:30 horas.

Cruz Machado, 21 de Março de 2018.

Ronaldo Schribenig
Prefeito em exercício

gagem e limpeza do Rio Palmeirinha conforme Projeto de Drenagem.

Art. 3º As exigências técnicas foram regularmente atendidas pela municipalidade por ocasião da apresentação do Projeto de Drenagem Original, contendo as medidas mitigadoras e compensatórias, ensejando na expedição do Termo de Convenio n°: 399/2017, as quais serão mantidas em sua integralidade.

Art. 4º As exigências.

Parágrafo Único - As obras serão executadas nos estritos limites contidos naquela autorização, bem como deverão ser acompanhadas por técnicos da Secretaria Municipal do Meio Ambiente, e Engenharia Civil do Município sem prejuízo da necessária orientação e fiscalização dos órgãos ambientais competentes.

Art. 5º As despesas decorrentes com a execução deste obra correrão por conta das dotações orçamentárias existentes.

Art. 6º Este Decreto entra em vigor na data de sua publicação, revogadas as disposições em contrário.

Edifício da Prefeitura Municipal de Cruz Machado em, 19 de Março de 2018.

RONALDO SCHRIBENIG
Prefeito Municipal em Exercício



LICITAÇÕES

MUNICÍPIO DE CRUZ MACHADO
SEDU/PARANACIDADE - PAM
EDITAL DE PREGÃO ELETRÔNICO N° 31/2018.

O MUNICÍPIO de Cruz Machado, torna público que às 09:30 horas do dia 09/04/2018, na Plataforma BLL, realizará licitação na modalidade Pregão eletrônico, do tipo menor preço, por meio da utilização de recursos de tecnologia da informação – INTERNET, de acordo com as especificações do edital, para aquisição de:

LOTE	OBJETO	QUANTIDADE	VALOR TOTAL R\$	PRAZO (DIAS)
1	Veículo tipo FURGÃO			
1	64.759,00	60		

Informações e esclarecimentos relativos ao edital, modelos e anexos poderão ser solicitados junto ao Pregoeiro Vera Maria Benzak Krawczyk, Cruz Machado, Paraná, Brasil - Telefone : (042) 3554-1222 - E-mail licitacao@pmcm.pr.gov.br. A Pasta Técnica, com o inteiro teor do Edital e seus respectivos modelos, adendos e anexos, poderá ser examinada no seguinte endereço Avenida Vitória, n° 251 - Centro, das 08:30 às 16:30 horas.

Cruz Machado, 21 de Março de 2018.

RONALDO SCHRIBENIG
Prefeito em exercício

MUNICÍPIO DE CRUZ MACHADO
SEDU/PARANACIDADE - PAM
EDITAL DE PREGÃO ELETRÔNICO N° 32/2018.

O MUNICÍPIO de Cruz Machado - PR, torna público que às 15:00 horas do dia 09/04/2018, na Plataforma BLL, realizará licitação na modalidade Pregão eletrônico, do tipo menor preço, por meio da utilização de recursos de tecnologia da informação – INTERNET, de acordo com as especificações do edital, para aquisição de:

OBJETO	QUANTIDADE	VALOR TOTAL R\$	PRAZO (DIAS)
Escavadeira Hidráulica	01	410.000,00	60

Informações e esclarecimentos relativos ao edital, modelos e anexos poderão ser solicitados junto ao Pregoeiro Vera Maria Benzak Krawczyk, Cruz Machado, Paraná, Brasil - Telefone : (042) 35541222 - E-mail licitacao@pmcm.pr.gov.br. A Pasta Técnica, com o inteiro teor do Edital e seus respectivos modelos, adendos e anexos, poderá ser examinada no seguinte endereço Avenida Vitória, n° 251 - Centro, das 08:30 às 16:30 horas.

Cruz Machado, 21 de Março de 2018.

RONALDO SCHRIBENIG
Prefeito em exercício



EXTRATOS

TERMO ADITIVO AO CONTRATO SOB N° 166/2017
CONTRATO/ADITIVO N° 001/2018
DISPENSA N° 027/2017



Horóscopo
Previsão para hoje

João Bidu | joaobidu.com.br

Áries: Você terá facilidade para convencer as pessoas. Isso deve beneficiar seu trabalho. Bom dia para apresentar projetos. Use a criatividade no sexo. Cor: amarelo.

Touro: Você vai repensar os gastos e estudar novas formas de ganhar dinheiro. No trabalho, terá prazer em ajudar os colegas, só não deixem que abusem da sua boa vontade. Cor: prata.

Gêmeos: Sucesso garantido em vendas, acordos e tudo que exige boa lábia. A criatividade também será uma grande aliada e você terá ideias incríveis no trabalho. Cor: roxo.

Câncer: Fase de muitas realizações. Mas evite anunciar seus planos e vitórias. Aja com discrição para não ter problemas com inveja. Confie na sua intuição. Cor: bege.

Leão: Bom dia para investir em seus objetivos e buscar aliados para seus projetos. Amigos estarão ao seu lado para o que der e vier. Sucesso nos estudos. Cor: preto.

Virgem: Fique perto de pessoas sábias e inspire-se no exemplo delas. Contato favorecido com alguém de outra cidade. Quem está livre pode conhecer alguém. Cor: lilás.

Libra: Ótimo astral para mudar de emprego ou batalhar por promoção. Seu empenho será reconhecido e pode até render uma grana. Forte atração por pessoa bem-sucedida. Cor: verde.

Escorpião: O céu dará sinal verde para mudar algumas coisas que incomodam ou aborrecem você. Encare um problema sem rodeios e corte o mal pela raiz. Cor: verde-escuro.

Sagitário: Você poderá fazer uma parceria ou sociedade bem vantajosa ao longo do dia. No trabalho, procure se unir aos colegas. Boa disposição para praticar esportes. Cor: pink.

Capricórnio: O trabalho vai fluir bem e você vai cumprir seus compromissos com muita disciplina. Bom dia para limpar e organizar os armários. Cor: vermelho.

Aquário: Pense em coisas que pode fazer para facilitar as tarefas no trabalho, aumentar seus ganhos ou deixar a sua rotina mais prazerosa. Pode ter sorte em jogos. Cor: creme.

Peixes: Assuntos domésticos e de família serão prioridade para você hoje e talvez tenha que tomar providências importantes em casa. Irá se preocupar mais com dinheiro. Cor: dourado.

Previsão do tempo Fonte: Vialé
Mínima: 13 ° | Máxima: 23 °
Manhã: Muitas Nuvens, Chuvas Ocasuais
Tarde: Instável, com Pancadas de Chuva
Noite: Muitas Nuvens

Novelas

ORGULHO E PAIXÃO
Elisabete exibe seus trajes e Darcy a observa. Camilo e Jane dançam. Susana percebe o interesse mútuo entre Elisabete e Darcy eprovoça a moça. Rômulo se aproxima de Cecília e a assusta. Alertada por Agatha, Otília confronta Lídia, que consegue esconder Otávio de sua mãe.

DEUS SALVE O REI
Brice entrega o colar com o pentagrama que a mãe de Selena lhe deu antes de morrer. Amália avisa que Catarina nunca será reconhecida como rainha. Selena conta a Ulisses que é uma feiticeira, como sua mãe. Virgílio comenta com Catarina que muitos já começam a enxergá-la como uma mulher bondosa. Martinho diz a Lupércio que resolveu provocar ciúmes em Constância. Catarina oferece trabalho no castelo a Diana. Glória vê o quadro de Lucrecia no ateliê de Osiel. Amália sugere a Afonso que os dois deixem Montemor.

O OUTRO LADO DO PARAÍSO
Patrick, Clara e Beth desmasaram Renan. Diva conhece Cleo e Mercedes pede perdão à filha por tê-la expulso de casa no passado. Sophia afirma a Aura que conseguirá provar que a moça é irmã de Clara. Fabiana e Renato se casam. Renato exige mais dinheiro de Sophia. Renan procura Beth, mas Patrick a flagra embriagada e impede o encontro dos dois. Odair se muda para a casa de Nádia. Diva conta a Mercedes que seu pai faleceu. Diego encontra Melissa no bordel. Raul pede Raquel em casamento. Adriana sente dores e Patrick a leva para o hospital. Renan confronta Beth sobre seu alcoolismo. Gael procura Clara.

Nível do Rio Iguaçu
2,79
17 horas de ontem

MUNICÍPIO DE CRUZ MACHADO
SEDU/PARANACIDADE - PAM
EDITAL DE PREGÃO ELETRÔNICO Nº 32/2018.

O MUNICÍPIO de Cruz Machado - PR, torna público que às 13:00 horas do dia 09/04/2018, na Plataforma BLL, realizará licitação na modalidade Pregão eletrônico, do tipo menor preço, por meio da utilização de recursos de tecnologia da informação - INTERNET, de acordo com as especificações do edital, para aquisição de:

OBJETO	QUANTIDADE	VALOR TOTAL R\$	PRAZO (DIAS)
Escavadeira Hidráulica	01	410.000,00	60

Informações e esclarecimentos relativos ao edital, modelos e anexos poderão ser solicitados junto ao Pregoeiro Vera Maria Benzak Krawczyk, Cruz Machado, Paraná, Brasil - Telefone : (042) 35541222 - E-mail licitacao@pmcm.pr.gov.br. A Pasta Técnica, com o inteiro teor do Edital e seus respectivos modelos, adendos e anexos, poderá ser examinada no seguinte endereço Avenida Vitória, nº 251 - Centro, das 08:30 às 16:30 horas.

Cruz Machado, 21 de Março de 2018.

Ronaldo Schribenig
Prefeito em exercício



SINDICATO DOS EMPREGADOS EM ESTABELECIMENTOS DE SERVIÇOS DE SAÚDE DE UNIÃO DA VITÓRIA - PARANÁ
GABETA SINDICAL, EXPOSIÇÃO EM 03 DE SETEMBRO DE 2018
Rua: Pedro Mazurechem nº 1174 Bairro São Pedro - Tel/Fax (42) 3522-1138
CEP: 89408-600 - Porto União - SC.

SINDICATO DOS EMPREGADOS EM ESTABELECIMENTOS DE SERVIÇOS DE SAÚDE DE UNIÃO DA VITÓRIA
COMUNICADO REFERENTE À CONTRIBUIÇÃO SINDICAL EXERCÍCIO 2018

Conforme o Art. 8º e art. 149 da Constituição Federal, o os artigos 545 a 610 da CLT - Consolidação das Leis do Trabalho, e com as alterações promovidas pela Lei 13.467/2017 (autorização prévia e expressa da categoria), bem como a notificação prévia e expressa ao Empregado, em assembleia realizada no dia 19 de março de 2018, onde após as discussões e deliberações, os trabalhadores representados, associados e não associados ao sindicato, autorizarão a cobrança da contribuição sindical com o procedimento de desconto em folha de toda categoria convocada, trabalhadores em hospitais, clínicas, casas de saúde, consultórios médicos, laboratórios, clínicas, consultórios dentários, atendentes de farmácia, clínicas de fisioterapia física e estética, academia de estética, massagistas, duchistas, clínicas de psicologia, ambulatórios médicos, ambulatórios médicos em empresas, medicinais do grupo, sanitários, hospitais e ambulatórios rurais, fundações de saúde e categoria profissional do plano da CNES, da base territorial de União da Vitória, Paraná, autorizarão prévia, expressa e coletivamente o desconto da Contribuição Sindical, na base de pagamento do mês de março de 2018. De acordo com o artigo 582 da CLT, é DEVER DO EMPREGADOR DESCONTAR no mês de março de 2018 a CONTRIBUIÇÃO SINDICAL, na base de 1/30 (um trinta avos) da remuneração bruta do mês. O procedimento de autorização de cobrança, desconto nos salários e repasse ao sindicato profissional da contribuição sindical, está em consonância com a CLT e a Lei 13.467/2017. As Guias de Recolhimento da Contribuição Sindical - GRCS deverão ser impressas pelo empregador acessando o site da Caixa Econômica Federal, pelo portal da entidade via internet. No prazo de 15 dias após o recolhimento, as cópias das guias deverão ser remetidas para este Sindicato, acompanhadas da relação nominal dos empregados, da qual conste, além do nome completo, o número de inscrição no Programa de Integração Social - PIS, função exercida, remuneração percebida no mês do desconto e valor recolhido, conforme dispõe o artigo 583, parágrafo 2º da CLT, Precedente Normativo 41 do Tribunal Superior do Trabalho - TST e Nota Técnica nº 202/2009 do Ministério do Trabalho e Emprego - MTE, publicada no DOU dia 15/12/2009. União da Vitória, 20 de março de 2018.
NADIA SLOBODA CHANEIRO - Presidente

MUNICÍPIO DE CRUZ MACHADO
SEDU/PARANACIDADE - PAM
EDITAL DE PREGÃO ELETRÔNICO Nº 31/2018.

O MUNICÍPIO de Cruz Machado, torna público que às 09:30 horas do dia 09/04/2018, na Plataforma BLL, realizará licitação na modalidade Pregão eletrônico, do tipo menor preço, por meio da utilização de recursos de tecnologia da informação - INTERNET, de acordo com as especificações do edital, para aquisição de:

LOTE	OBJETO	QUANTIDADE	VALOR TOTAL R\$	PRAZO (DIAS)
1	Veículo tipo FURGÃO	1	64.759,00	60

Informações e esclarecimentos relativos ao edital, modelos e anexos poderão ser solicitados junto ao Pregoeiro Vera Maria Benzak Krawczyk, Cruz Machado, Paraná, Brasil - Telefone : (042) 3554-1222 - E-mail licitacao@pmcm.pr.gov.br. A Pasta Técnica, com o inteiro teor do Edital e seus respectivos modelos, adendos e anexos, poderá ser examinada no seguinte endereço Avenida Vitória, nº 251 - Centro, das 08:30 às 16:30 horas.

Cruz Machado, 21 de Março de 2018.

Ronaldo Schribenig
Prefeito em exercício

Sindicato dos Trabalhadores nas Indústrias da Construção e do Mobiliário de Porto União

CNPJ 79.366.738/0001-27

Fundado em 26/09/88 - Mib 004-166-89416-0 - Fone/Fax: (42) 3522-3139 - 3522-7187
Sede Própria: Rua Cidade José Lina, 679 - 89408-000 - Porto União - SC

SINDICATO DOS TRABALHADORES NAS INDÚSTRIAS DA CONSTRUÇÃO E DO MOBILIÁRIO DE PORTO UNIÃO

EDITAL DE CONVOCAÇÃO ASSEMBLÉIA GERAL EXTRAORDINÁRIA

O Presidente da Entidade supra, Sr. Orlando Ferreira, no uso de sua atribuição que lhe confere o Estatuto Social e a Legislação Vigente, e visando dar oportunidade de maior participação dos Trabalhadores, de acordo com o Art.34 e 35 do Estatuto Social, CONVOCA os senhores associados em dia com suas obrigações sociais, bem como integrantes da categoria profissional dos Trabalhadores nas Indústrias da Construção Civil e do Mobiliário (Trabalhadores nas Indústrias de Serraria, Tencaria, Madeiras, Compostados, Aglomerados, Chapas de Fibras de Madeiras, Oficinas Móveis), móveis de Madeiras de Junco e Vime, de vassouras, (Cortinas e Estofados e de Escova de Plástico), que tem data base no mês de maio do Município de Porto União, Irineópolis e Matos Costa, para participar da ASSEMBLÉIA GERAL EXTRAORDINÁRIA, observando as disposições estatutárias, a serem realizadas com os trabalhadores integrantes da categoria no dia 08 de Abril de 2018, às 10:00 (dez horas), em primeira convocação com a presença mínima de 2/3 dos presentes; e de 11:00 (onze horas) em segunda convocação, com qualquer número de presentes dos integrantes da Categoria na Sede do Sindicato, Sitio à Rua Cidade José Lina, nº. 679 Bairro Santa Rosa Porto União - SC, para deliberarem sobre a seguinte ordem do dia:

- a) Apreciação, discussão e deliberação do ROI, DE REINVIDICAÇÕES de categoria visando a celebração da Convenção Coletiva de Trabalho para o período de 2018 a 2019.
- b) Discussão e deliberação para fixar os pisos salariais da categoria;
- c) Apreciação, Discussão e Deliberação sobre a taxa de contribuição sindical;
- d) Autorização para a Diretoria negociar o ROI, DE REINVIDICAÇÕES inclusive para nomear comissões, e finalizadas as negociações para entrega de poderes para Ajuizamento de Dissídio Coletivo, e outros assuntos;
- e) Autorização para que esta Assembleia seja considerada de "caráter permanente" enquanto persistirem as negociações desta Convenção as Deliberações constantes dos itens "a", "b", "c", "d" e "e" do presente edital serão tomadas por escrutínio secreto, conforme previsto estatutária cuja deliberação serão válidas por mais de 2/3 dos presentes.

Porto União, 20 de Março de 2018

Orlando Ferreira
Presidente

Sindicato dos Trabalhadores nas Indústrias da Construção e do Mobiliário de Porto União

CNPJ 79.366.738/0001-27

Fundado em 26/09/88 - Mib 004-166-89416-0 - Fone/Fax: (42) 3522-3139 - 3522-7187
Sede Própria: Rua Cidade José Lina, 679 - 89408-000 - Porto União - SC

SINDICATO DOS TRABALHADORES NAS INDÚSTRIAS DA CONSTRUÇÃO E DO MOBILIÁRIO DE PORTO UNIÃO - SC

EDITAL DE CONVOCAÇÃO

ASSEMBLÉIA GERAL ORDINÁRIA

O Presidente da Entidade supra Sr. Orlando Ferreira no uso das atribuições, que lhe confere o Estatuto Social e a Legislação Vigente, CONVOCA os senhores associados em dia com suas obrigações sociais dos Municípios de Porto União, Irineópolis e Matos Costa -SC para participarem da ASSEMBLÉIA GERAL ORDINÁRIA, observadas as disposições estatutárias a ser realizada no dia 08 (oito) de abril de 2018, domingo, na sede do SINDICATO Sitio à Rua: Cidade José Lina 679 em Porto União -SC as 09:00 horas em 1ª convocação com a presença de 2/3 dos associados e caso não obtido quórum mínimo fica desde já convocada a Assembleia em 2ª. Convocação às 09:00 horas no mesmo local com qualquer número de associados presentes para deliberarem através de escrutínio secreto sobre a seguinte ordem do dia:

- a) Apreciação ou não da votação de prestação de conta e balanço financeiro e Patrimonial da Diretoria referente exercício de 2017 com parecer do Conselho Fiscal.

Porto União, 20 do março de 2018.

Orlando Ferreira
Presidente

GOVERNO DO ESTADO DO PARANÁ
INSTITUTO PARANAENSE DE DESENVOLVIMENTO EDUCACIONAL



AVISO DE LICITAÇÃO
PREGÃO ELETRÔNICO Nº 205/2018 - GMS - FUNDEPAR - BIRD
PROTOCOLO Nº 14.832.257-0 OBJETO: reparos no Colégio Estadual Marina Marés de Souza, no município de Paula Freitas - ACORDO DE EMPRÉSTIMO Nº 8201 - BR/2013/BIRD - PROGRAMA RENOVA ESCOLA. AUTORIZADO POR: Sérgio Brun - Diretor Presidente. DATA E HORÁRIO DA DISPUTA: 09 de abril de 2018, às 08:30 (oito horas e trinta minutos) por meio de sistema eletrônico. RETIRADA DO EDITAL E DOS ELEMENTOS TÉCNICOS INSTRUTORES: encontra-se à disposição no portal www.licitacoes-e.com.br - PREGÃO ELETRÔNICO DO BANCO DO BRASIL, pesquisa avançada (FUNDEPAR - Instituto Paranaense de Desenvolvimento Educacional). Também no portal www.comprasparana.pr.gov.br no link Consulta a Licitações: Consulta de Editais. Informações: (41) 3250-8305 ou (41) 3250-8302. Curitiba, 20 de março de 2018.
Comissão Permanente de Licitação

PREFEITANDO

CONCURSO

Conforme anulação do Concurso Público de 2017, o Setor de Protocolos da Prefeitura de Quatro Barras iniciou na última sexta-feira o ressarcimento das taxas de inscrição do Concurso Público 2017. Todos os candidatos têm direito à restituição do valor pago, corrigido pelo INPC e com juros compensatórios de 1%. Para facilitar o acesso, a Secretaria de Administração, Finanças e Planejamento também adotou horários e dias específicos de atendimento, tanto no período da noite quanto aos sábados de manhã. Para obter o ressarcimento, basta preencher o formulário disponível na Secretaria Municipal de Administração, Finanças e Planejamento ou no link: <https://goo.gl/NpzX79>. Após preenchido, o formulário deve ser protocolado presencialmente na sede da prefeitura, localizada na Avenida Dom Pedro II, 110. Para mais informações: (41) 3671-8800.

ESPORTE

O município de Colombo está recebendo cinco mini arenas para a prática de futebol society. O bairro Zumbi dos Palmares foi o primeiro a receber o equipamento público. Os bairros Monte Castelo, Maracanã, Santa Cruz e Centro também receberão mini arenas em breve, compostas por uma cancha de grama sintética fechada e iluminação, além de uma mini arquibancada. As obras estão ocorrendo em parceria com o Governo do Estado e para cada mini arena há um investimento de R\$ 280 mil.

FEIRA

A Prefeitura de São José dos Pinhais inaugurou na última quinta-feira a Feira de Abastecimento, no bairro Borda do Campo. Além de frutas e verduras, a Feira vai contar com venda de artesanatos, lanches, pães, utilidades, caldo de cana, café, entre outros. A feira ocorrerá todas as quintas-feiras, das 16h às 20h, na Estrada da Roseira, 5800.

MUNICÍPIO DE CRUZ MACHADO
SEDU/PARANACIDADE - PAM
EDITAL DE PREGÃO ELETRÔNICO Nº 32/2018.

O MUNICÍPIO de Cruz Machado - PR, torna público que às 15:00 horas do dia 09/04/2018, na Plataforma BLL, realizará licitação na modalidade Pregão eletrônico, do tipo menor preço, por meio da utilização de recursos de tecnologia da informação - INTERNET, de acordo com as especificações do edital, para aquisição de:

OBJETO	QUANTIDADE	VALOR TOTAL R\$	PRAZO (DIAS)
Escavadeira hidráulica	01	410.000,00	60

Informações e esclarecimentos relativos ao edital, modelos e anexos poderão ser solicitados junto ao Pregoeiro Vera Maria Benzak Krwaczyk, Cruz Machado, Paraná, Brasil - Telefone: (042) 3554-1222 - E-mail licitacao@pmcm.pr.gov.br. A Pasta Técnica, com o inteiro teor do Edital e seus respectivos modelos, anexos e anexos, poderá ser examinada no seguinte endereço Avenida Vitória, nº 251 - Centro, das 08:30 às 16:30 horas.

Cruz Machado, 21 de Março de 2018.

Ronaldo Schirberig
 Prefeito em exercício

MUNICÍPIO DE CRUZ MACHADO
SEDU/PARANACIDADE - PAM
EDITAL DE PREGÃO ELETRÔNICO Nº 31/2018.

O MUNICÍPIO de Cruz Machado, torna público que às 09:30 horas do dia 09/04/2018, na Plataforma BLL, realizará licitação na modalidade Pregão eletrônico, do tipo menor preço, por meio da utilização de recursos de tecnologia da informação - INTERNET, de acordo com as especificações do edital, para aquisição de:

LOTE	OBJETO	QUANTIDADE	VALOR TOTAL R\$	PRAZO (DIAS)
1	Veículo tipo FURGÃO	1	64.750,00	60

Informações e esclarecimentos relativos ao edital, modelos e anexos poderão ser solicitados junto ao Pregoeiro Vera Maria Benzak Krwaczyk, Cruz Machado, Paraná, Brasil - Telefone: (042) 3554-1222 - E-mail licitacao@pmcm.pr.gov.br. A Pasta Técnica, com o inteiro teor do Edital e seus respectivos modelos, anexos e anexos, poderá ser examinada no seguinte endereço Avenida Vitória, nº 251 - Centro, das 08:30 às 16:30 horas.

Cruz Machado, 21 de Março de 2018.

Ronaldo Schirberig
 Prefeito em exercício

EDITAL DE INTIMAÇÃO

Marcio de Vasconcelos Martins, Oficial Registrador do 4º Serviço de Registro de Imóveis da Comarca de Curitiba, Estado do Paraná, FAZ SABER que atendendo solicitação feita pelo credor fiduciária, CAIXA ECONÔMICA FEDERAL, pessoa jurídica de direito privado, inscrita no CNPJ/MF sob nº 00.360.305/0001-04, nos termos da Lei 9.514/97, fica INTIMADO a comparecer neste Cartório de Registro de Imóveis, situado na Rua Heitor Stöckler de França, 396, 23º andar, sala 2310, nesta Capital, o Sr. CARLOS HENRIQUE DE SOUZA, brasileiro, solteiro, portador da C/RG nº 18.046.494/53/SP, inscrito no CPF/MF sob nº 069.028.778-07, ou alguém por ele a fim de satisfazer as prestações vencidas e as que vencerão até a data do pagamento, os juros convencionais, as penalidades e demais encargos contratuais, os encargos legais e as custas de intimação, referentes ao contrato de financiamento imobiliário com alienação fiduciária, datado de 18/10/2012, registrado no R-02, R-03 e AV-04, da matrícula nº 81.504, do Livro 02, deste 4º Serviço Registral Imobiliário, o qual tem como garantia o imóvel descrito na predita matrícula, pelo modo de alienação fiduciária, concedido pela CAIXA ECONÔMICA FEDERAL. Valor do débito atualizados até a data de 29/11/2017: R\$ 74.109,30.

Em decorrência da publicação do presente Edital, o citado devedor fiduciário será considerado intimado e terá o prazo de 15 (quinze) dias para satisfazer o compromisso, sob pena de consolidação da propriedade em nome do credor fiduciário conforme prevê o Art. 26, § 7º, da Lei 9.514/97.

Curitiba, 12 de dezembro de 2017.

NATHÁLIA NAVARRO
 Registradora Substituta

EDITAL DE INTIMAÇÃO

Marcio de Vasconcelos Martins, Oficial Registrador do 4º Serviço de Registro de Imóveis da Comarca de Curitiba, Estado do Paraná, FAZ SABER que atendendo solicitação feita pelo credor fiduciária, CAIXA ECONÔMICA FEDERAL, pessoa jurídica de direito privado, inscrita no CNPJ/MF sob nº 00.360.305/0001-04, nos termos da Lei 9.514/97, fica INTIMADO a comparecer neste Cartório de Registro de Imóveis, situado na Rua Heitor Stöckler de França, 396, 23º andar, sala 2310, nesta Capital, o Sr. EDMAR VIGILAZZI, brasileiro, separado judicialmente, portador da C/RG nº 17.889.104-6/SP, inscrito no CPF/MF sob nº 072.287.188-12, ou alguém por ele a fim de satisfazer as prestações vencidas e as que vencerão até a data do pagamento, os juros convencionais, as penalidades e demais encargos contratuais, os encargos legais e as custas de intimação, referentes ao contrato de financiamento imobiliário com alienação fiduciária, datado de 18/05/2010, registrado no R-03 e R-04, da matrícula nº 54.184, do Livro 02, deste 4º Serviço Registral Imobiliário, o qual tem como garantia o imóvel descrito na predita matrícula, pelo modo de alienação fiduciária, concedido pela CAIXA ECONÔMICA FEDERAL. Valor do débito atualizados até a data de 29/09/2017: R\$ 12.844,84.

Em decorrência da publicação do presente Edital, o citado devedor fiduciário será considerado intimado e terá o prazo de 15 (quinze) dias para satisfazer seu compromisso, sob pena de consolidação da propriedade em nome do credor fiduciário conforme prevê o Art. 26, § 7º, da Lei 9.514/97.

Curitiba, 21 de outubro de 2017.

NATHÁLIA NAVARRO
 Registradora Substituta

EDITAL DE INTIMAÇÃO

Marcio de Vasconcelos Martins, Oficial Registrador do 4º Serviço de Registro de Imóveis da Comarca de Curitiba, Estado do Paraná, FAZ SABER que atendendo solicitação feita pelo credor fiduciária, CAIXA ECONÔMICA FEDERAL, pessoa jurídica de direito privado, inscrita no CNPJ/MF sob nº 00.360.305/0001-04, nos termos da Lei 9.514/97, fica INTIMADO a comparecer neste Cartório de Registro de Imóveis, situado na Rua Heitor Stöckler de França, 396, 23º andar, sala 2310, nesta Capital, a Sra. MARIA TEREZA PRAXEDES, brasileira, separada judicialmente, portadora da C/RG nº 14.988.737/SP, inscrita no CPF/MF sob nº 072.045.438-74, ou alguém por ela a fim de satisfazer as prestações vencidas e as que vencerão até a data do pagamento, os juros convencionais, as penalidades e demais encargos contratuais, os encargos legais e as custas de intimação, referentes ao contrato de financiamento imobiliário com alienação fiduciária, datado de 18/05/2010, registrado no R-03 e R-04, da matrícula nº 54.184, do Livro 02, deste 4º Serviço Registral Imobiliário, o qual tem como garantia o imóvel descrito na predita matrícula, pelo modo de alienação fiduciária, concedido pela CAIXA ECONÔMICA FEDERAL. Valor do débito atualizados até a data de 29/09/2017: R\$ 12.844,84.

Em decorrência da publicação do presente Edital, a citada devedora fiduciária será considerada intimada e terá o prazo de 15 (quinze) dias para satisfazer seu compromisso, sob pena de consolidação da propriedade em nome do credor fiduciário conforme prevê o Art. 26, § 7º, da Lei 9.514/97.

Curitiba, 21 de outubro de 2017.

NATHÁLIA NAVARRO
 Registradora Substituta

EDITAL DE INTIMAÇÃO

Marcio de Vasconcelos Martins, Oficial Registrador do 4º Serviço de Registro de Imóveis da Comarca de Curitiba, Estado do Paraná, FAZ SABER que atendendo solicitação feita pelo credor fiduciária, CAIXA ECONÔMICA FEDERAL, pessoa jurídica de direito privado, inscrita no CNPJ/MF sob nº 00.360.305/0001-04, nos termos da Lei 9.514/97, fica INTIMADO a comparecer neste Cartório de Registro de Imóveis, situado na Rua Heitor Stöckler de França, 396, 23º andar, sala 2310, nesta Capital, o Sr. ERNANDES APARECIDO SARAIVA, brasileiro, casado, portador da C/RG nº 13.340.785/SP, inscrito no CPF/MF sob nº 040.432.388-40, e a Sra. ELIZABETE APARECIDA VALE FIDALGO SARAIVA, brasileira, casada, portadora da C/RG nº 16.159.728/SP, inscrita no CPF 047.132.928-26, ou alguém por eles a fim de satisfazer as prestações vencidas e as que vencerão até a data do pagamento, os juros convencionais, as penalidades e demais encargos contratuais, os encargos legais e as custas de intimação, referentes ao contrato de financiamento imobiliário com alienação fiduciária, datado de 30/11/2011, registrado no R-04, da matrícula nº 55.229, do Livro 02, deste 4º Serviço Registral Imobiliário, o qual tem como garantia o imóvel descrito na predita matrícula, pelo modo de alienação fiduciária, concedido pela CAIXA ECONÔMICA FEDERAL. Valor do débito atualizados até a data de 04/12/2017: R\$ 21.729,86.

Em decorrência da publicação do presente Edital, os citados devedores fiduciários serão considerados intimados e terão o prazo de 15 (quinze) dias para satisfazerem o compromisso, sob pena de consolidação da propriedade em nome do credor fiduciário conforme prevê o Art. 26, § 7º, da Lei 9.514/97.

Curitiba, 30 de janeiro de 2018.

NATHÁLIA NAVARRO
 Registradora Substituta

MUNICÍPIO DE GUARATUBA
Estado do Paraná

AVISO DE LICITAÇÃO

- 1) TIPO: MENOR PREÇO POR LOTE
- 2) MODALIDADE: PREGÃO ELETRÔNICO
- 3) EDITAL: Nº. 013/2018
- 4) OBJETO: O presente certame ter por objeto, registro de preços do tipo menor preço POR LOTE, para a contratação de empresa especializada para realização de exames laboratoriais, a fim de atender a demanda do Hospital Municipal e do Pronto Socorro Municipal.
- 5) RETIRADA DO EDITAL: O Edital e seus anexos estarão disponíveis no site oficial do Município de Guaratuba, na página www.portal.guaratuba.pr.gov.br.
- 6) INFORMAÇÕES IMPORTANTES:
 - 6.1) TÉRMINO PARA CREDENCIAMENTO: Dia 05 de abril de 2018, até as 08h (oito horas).
 - 6.2) TÉRMINO DO PRAZO PARA ENVIO DA PROPOSTA: Dia 05 de abril de 2018, às 08:30h (oito horas e trinta minutos).
 - 6.3) INÍCIO DA SESSÃO DE LANCES: Dia 05 de abril de 2018, às 09h00 (nove horas).
- 6.4) O Município de Guaratuba utilizará o portal de Licitações da Caixa Econômica Federal (www.licitacoes.caixa.gov.br) para realização desta licitação, conforme Acordo de Cooperação Técnica celebrado entre as partes.
- 7) FORMALIZAÇÃO DE CONSULTAS: E-mail: licitacao@guaratuba.pr.gov.br; Fax: (41) 3472-8576
- 8) REFERÊNCIA DE TEMPO: Para todas as referências de tempo será observado o horário de Brasília (DF).

Guaratuba PR, 19 de março de 2018.

SILVANA A. DINIZ
 Pregoeira

MUNICÍPIO DE GUARATUBA
Estado do Paraná

AVISO DE LICITAÇÃO

- 1) TIPO: MENOR PREÇO POR LOTE
- 2) MODALIDADE: PREGÃO ELETRÔNICO
- 3) EDITAL: Nº. 012/2018
- 4) OBJETO: O presente certame ter por objeto, do tipo menor preço POR LOTE, a contratação de empresa especializada para o fornecimento de insumos hospitalares, a fim de atender as necessidades dos serviços do Pronto Socorro Municipal, Hospital Municipal e Unidades Básicas de Saúde.
- 5) RETIRADA DO EDITAL: O Edital e seus anexos estarão disponíveis no site oficial do Município de Guaratuba, na página www.portal.guaratuba.pr.gov.br.
- 6) INFORMAÇÕES IMPORTANTES:
 - 6.1) TÉRMINO PARA CREDENCIAMENTO: Dia 04 de abril de 2018, até as 08h (oito horas).
 - 6.2) TÉRMINO DO PRAZO PARA ENVIO DA PROPOSTA: Dia 04 de abril de 2018, às 08:30h (oito horas e trinta minutos).
 - 6.3) INÍCIO DA SESSÃO DE LANCES: Dia 04 de abril de 2018, às 09h00 (nove horas).
- 6.4) O Município de Guaratuba utilizará o portal de Licitações da Caixa Econômica Federal (www.licitacoes.caixa.gov.br) para realização desta licitação, conforme Acordo de Cooperação Técnica celebrado entre as partes.
- 7) FORMALIZAÇÃO DE CONSULTAS: E-mail: licitacao@guaratuba.pr.gov.br; Fax: (41) 3472-8576
- 8) REFERÊNCIA DE TEMPO: Para todas as referências de tempo será observado o horário de Brasília (DF).

Guaratuba PR, 19 de março de 2018.

SILVANA A. DINIZ
 Pregoeira

MUNICÍPIO DE GUARATUBA
Estado do Paraná

AVISO DE LICITAÇÃO

- 1) TIPO: MENOR PREÇO POR LOTE
- 2) MODALIDADE: PREGÃO ELETRÔNICO
- 3) EDITAL: Nº. 015/2018
- 4) OBJETO: O presente certame ter por objeto, registro de preços do tipo menor preço POR LOTE, para a contratação de empresa especializada para fornecimento de gás de cozinha (recarga e casco) P13 e P45 para atender a demanda de todas as secretarias Municipais de Guaratuba.
- 5) RETIRADA DO EDITAL: O Edital e seus anexos estarão disponíveis no site oficial do Município de Guaratuba, na página www.portal.guaratuba.pr.gov.br.
- 6) INFORMAÇÕES IMPORTANTES:
 - 6.1) TÉRMINO PARA CREDENCIAMENTO: Dia 06 de abril de 2018, até as 08h (oito horas).
 - 6.2) TÉRMINO DO PRAZO PARA ENVIO DA PROPOSTA: Dia 06 de abril de 2018, às 08:30h (oito horas e trinta minutos).
 - 6.3) INÍCIO DA SESSÃO DE LANCES: Dia 06 de abril de 2018, às 09:00h (nove horas).
- 6.4) O Município de Guaratuba utilizará o portal de Licitações da Caixa Econômica Federal (www.licitacoes.caixa.gov.br) para realização desta licitação, conforme Acordo de Cooperação Técnica celebrado entre as partes.
- 7) FORMALIZAÇÃO DE CONSULTAS: E-mail: licitacao@guaratuba.pr.gov.br; Fax: (41) 3472-8576
- 8) REFERÊNCIA DE TEMPO: Para todas as referências de tempo será observado o horário de Brasília (DF).

Guaratuba PR, 19 de março de 2018.

SILVANA A. DINIZ
 Pregoeira

MUNICÍPIO DE GUARATUBA
Estado do Paraná

AVISO DE LICITAÇÃO

- 1) TIPO: MENOR PREÇO POR LOTE
- 2) MODALIDADE: PREGÃO ELETRÔNICO
- 3) EDITAL: Nº. 014/2018
- 4) OBJETO: O presente certame ter por objeto, registro de preços do tipo menor preço POR LOTE, para a contratação de empresa especializada para fornecimento de materiais gráficos para todas as Secretarias Municipais.
- 5) RETIRADA DO EDITAL: O Edital e seus anexos estarão disponíveis no site oficial do Município de Guaratuba, na página www.portal.guaratuba.pr.gov.br.
- 6) INFORMAÇÕES IMPORTANTES:
 - 6.1) TÉRMINO PARA CREDENCIAMENTO: Dia 05 de abril de 2018, até as 11h (onze horas).
 - 6.2) TÉRMINO DO PRAZO PARA ENVIO DA PROPOSTA: Dia 05 de abril de 2018, às 13:30h (treze horas e trinta minutos).
 - 6.3) INÍCIO DA SESSÃO DE LANCES: Dia 05 de abril de 2018, às 14:30h00 (quatorze horas e trinta minutos).
- 6.4) O Município de Guaratuba utilizará o portal de Licitações da Caixa Econômica Federal (www.licitacoes.caixa.gov.br) para realização desta licitação, conforme Acordo de Cooperação Técnica celebrado entre as partes.
- 7) FORMALIZAÇÃO DE CONSULTAS: E-mail: licitacao@guaratuba.pr.gov.br; Fax: (41) 3472-8576
- 8) REFERÊNCIA DE TEMPO: Para todas as referências de tempo será observado o horário de Brasília (DF).

Guaratuba PR, 19 de março de 2018.

SILVANA A. DINIZ
 Pregoeira

MUNICIPAL DE ENSINO. LOCAL E HORÁRIO: Praça Ângelo Mezzomo, s/n, as 09:00 horas do dia 06 de abril de 2018. VALOR MÁXIMO ESTIMADO: R\$ 250.695,50. Prazo de vigência: 12 (doze) meses. O edital poderá ser obtido junto ao Município de Coronel Vivida, das 08:00 às 12:00 horas e das 13:30 às 17:30 horas ou através do site www.coronelvivida.pr.gov.br. Informações (46) 3232-8300. Coronel Vivida, 21 de março de 2018. Ademir Antônio Aziliero, Presidente da CPL.

26213/2018

Cruz Machado

MUNICÍPIO DE CRUZ MACHADO SEDU/PARANACIDADE - PAM EDITAL DE PREGÃO ELETRÔNICO Nº 31/2018.

O MUNICÍPIO de Cruz Machado, torna público que às 09:30 horas do dia 09/04/2018, na Plataforma BLL, realizará licitação na modalidade Pregão eletrônico, do tipo menor preço, por meio da utilização de recursos de tecnologia da informação - INTERNET, de acordo com as especificações do edital, para aquisição de:

LOTE	OBJETO	QUANTIDADE	VALOR TOTAL R\$	PRAZO (DIAS)
1	Veículo tipo FURGÃO	1	64.739,00	60

Informações e esclarecimentos relativos ao edital, modelos e anexos poderão ser solicitados junto ao Pregoeiro Vera Maria Benzak Krawczyk, Cruz Machado, Paraná, Brasil - Telefone : (042) 3554-1222 - E-mail licitacao@pmcm.pr.gov.br. A Pasta Técnica, com o inteiro teor do Edital e seus respectivos modelos, adendos e anexos, poderá ser examinada no seguinte endereço Avenida Vitória, nº 251 - Centro, das 08:30 às 16:30 horas.

Cruz Machado, 21 de Março de 2018.

Ronaldo Schribenig
Prefeito em exercício

25794/2018

MUNICÍPIO DE CRUZ MACHADO SEDU/PARANACIDADE - PAM EDITAL DE PREGÃO ELETRÔNICO Nº 32/2018.

O MUNICÍPIO de Cruz Machado - PR, torna público que às 15:00 horas do dia 09/04/2018, na Plataforma BLL, realizará licitação na modalidade Pregão eletrônico, do tipo menor preço, por meio da utilização de recursos de tecnologia da informação - INTERNET, de acordo com as especificações do edital, para aquisição de:

OBJETO	QUANTIDADE	VALOR TOTAL R\$	PRAZO (DIAS)
Escavadeira Hidráulica	01	410.000,00	60

Informações e esclarecimentos relativos ao edital, modelos e anexos poderão ser solicitados junto ao Pregoeiro Vera Maria Benzak Krawczyk, Cruz Machado, Paraná, Brasil - Telefone : (042) 35541222 - E-mail licitacao@pmcm.pr.gov.br. A Pasta Técnica, com o inteiro teor do Edital e seus respectivos modelos, adendos e anexos, poderá ser examinada no seguinte endereço Avenida Vitória, nº 251 - Centro, das 08:30 às 16:30 horas.

Cruz Machado, 21 de Março de 2018.

Ronaldo Schribenig
Prefeito em exercício

25803/2018

Esperança Nova

AVISO DE LICITAÇÃO

A Prefeitura Municipal de Esperança Nova, através do Presidente da Comissão Permanente de Licitação, torna público que se acha aberta no setor de licitações: PROCESSO Nº. 15/2018 - TOMADA DE PREÇOS: 03/2018. Aquisição de Uma VAN, teto alto para a Divisão de Saúde e Vigilância Sanitária do município de Esperança Nova - PR - Conforme programa APSUS- Resolução SESA

1093/2017. ENTREGA DOS ENVELOPES E INÍCIO DA SEÇÃO COM ABERTURA DOS ENVELOPES: "PROPOSTA E DOCUMENTAÇÃO", até às 09:00 horas do dia 11/04/2018 na Divisão de Compras, Licitações, Contratos e Controle de Bens no Paço Municipal, situado na Av. Juvenal Silva Braga, 181, centro, Esperança Nova - PR. AQUISIÇÃO DO EDITAL: NA DIVISÃO DE COMPRAS E PATRIMÔNIO NO ENDEREÇO ACIMA ou Pelo Portal Transparência: www.esperancanova.pr.gov.br DEMAIS INFORMAÇÕES: Poderão ser obtidas, na Divisão de Compras e Patrimônio ou pelo fone (44) 3640 - 8000 - RAMAL 251 ou 258. Quaisquer outras informações também podem ser adquiridas pelo e-mail citado acima. ESPERANÇA NOVA, 19/03/2018. ROSIVALDO APARECIDO DOS SANTOS COSTA - Presidente

26334/2018

Espigão Alto do Iguaçu

PREFEITURA MUNICIPAL DE ESPIGÃO ALTO DO IGUAÇU AVISO DE LICITAÇÃO PREGÃO ELETRÔNICO Nº 016/2018/PMEAI EXCLUSIVO PARA ME/EPP/MEI

OBJETO: Aquisição de materiais de consumo diversos, para uso na Farmácia Básica, com recursos do IOAF (Incentivo à Organização da Assistência Farmacêutica), através da Secretaria Municipal de Saúde de Espigão Alto do Iguaçu, Estado do Paraná, conforme constante do anexo I do presente edital.

As propostas serão recebidas até às 09:00 horas do dia 09/04/2018.

AUTORIZAÇÃO: Hilário Czechowski - Prefeito Municipal.

INFORMAÇÕES SOBRE O PREGÃO: O edital poderá ser obtido na página eletrônica do Banco do Brasil, disponibilizado no site www.licitacoes-e.com.br, ou na Comissão de Licitações, localizada no Edifício Sede da Prefeitura Municipal de Espigão Alto do Iguaçu, sito a Avenida Brasília, nº 551, fone: (46) 3553-1484.

Espigão Alto do Iguaçu, 21 de março de 2018.

JOSÉ CARLOS ANDREIV

Pregoeiro

25940/2018

PREFEITURA MUNICIPAL DE ESPIGÃO ALTO DO IGUAÇU AVISO DE LICITAÇÃO PREGÃO ELETRÔNICO Nº 015/2018/PMEAI EXCLUSIVO PARA ME/EPP/MEI

OBJETO: Contratação de empresa especializada para a confecção de próteses dentárias, com recursos do Programa Brasil Sorridente, para uso e distribuição à população carente do Município, através da Secretaria Municipal de Saúde de Espigão Alto do Iguaçu, Estado do Paraná, conforme constante do anexo I do presente edital.

As propostas serão recebidas até às 09:00 horas do dia 06/04/2018.

AUTORIZAÇÃO: Hilário Czechowski - Prefeito Municipal.

INFORMAÇÕES SOBRE O PREGÃO: O edital poderá ser obtido na página eletrônica do Banco do Brasil, disponibilizado no site www.licitacoes-e.com.br, ou na Comissão de Licitações, localizada no Edifício Sede da Prefeitura Municipal de Espigão Alto do Iguaçu, sito a Avenida Brasília, nº 551, fone: (46) 3553-1484.

Espigão Alto do Iguaçu, 21 de março de 2018.

JOSÉ CARLOS ANDREIV

Pregoeiro

25909/2018

Figueira

AVISO DE LICITAÇÃO PROCESSO LICITATÓRIO Nº. 024/2018 PREGÃO PRESENCIAL Nº. 022/2018

A PREFEITURA MUNICIPAL DE FIGUEIRA, Estado do Paraná, pessoa jurídica de direito público interno, inscrito no CNPJ sob o nº 78.063.732/0001-18, com sede na Rua Dr. Zoilo Meira Simões 410, Figueira-PR, através de seu Pregoeiro, legalmente designado através da Portaria nº. 007/2018, torna público aos interessados que receberá proposta as 09:00 horas do dia 10/04/2018, para CONTRATAÇÃO DE EMPRESA PARA PRESTAÇÃO DE SERVIÇOS, CONSERTO E MONTAGENS DE PNEUS, SERVIÇOS DE BORRACHARIA NOS VEÍCULOS E MAQUINÁRIOS QUE COMPOEM A FROTA DO MUNICÍPIO DE FIGUEIRA. Notifica-se aos proponentes interessados que os serviços serão prestados no município de Figueira.

Demais informações bem como cópia do Edital completo poderão ser obtidas, junto ao Departamento de Licitação, na PREFEITURA MUNICIPAL DE FIGUEIRA, Rua Zoilo Meira Simões 410, Figueira, Paraná, horário das 08:00 às 11:00h e das 13:00 às 17:00, ou pelo fone 43-35471114 ou e-mail: licitacao@figueira.pr.gov.br será disponibilizado no site: www.figueira.pr.gov.br EDIFÍCIO DA PREFEITURA MUNICIPAL DE FIGUEIRA, em 20/03/2018, Cassia Silvana Lazaro - Pregoeira.

25851/2018

AVISO DE ABERTURA DE LICITAÇÃO PROCESSO LICITATÓRIO Nº. 023/2018 PREGÃO PRESENCIAL Nº. 021/2018

A PREFEITURA MUNICIPAL DE FIGUEIRA, Estado do Paraná, pessoa jurídica de direito público interno, inscrito no CNPJ sob o nº 78.063.732/0001-18, com sede na Rua Dr. Zoilo Meira Simões 410, Figueira-PR, através de sua Pregoeira,

PREFEITURA MUNICIPAL DE CRUZ MACHADO
CRUZ MACHADO-PR

PROPOSTAS DO PROCESSO

PREGÃO ELETRÔNICO Nº 32/2018

Processo Administrativo Nº 47/2018

Tipo: AQUISIÇÃO

PREGOEIRO: VERA MARIA BENZAK KRAWCZYK

Data de Publicação: 22/03/2018 09:19:31

LOTE 1

Item: 1	Quant.: 1	Unidade: UN	Val. Ref.: 410.000,00
Descrição: ESCAVADEIRA HIDRAULICA 147HP (POTENCIA MINIMA), 21.900kg (PESO OPERACIONAL) - CAPACIDADE DA CAÇAMBA 1,10m3 - DEMAIS CARACTERÍSTICAS CONSTANTES NO MODELO 07.			
Autor	Marca/Modelo		Valor
PARTICIPANTE 026	JCB / JS220 LC		409.999,00
PARTICIPANTE 090	HYUNDAI / R220LC-9 Inf. detal.: Escavadeira Hidráulica, marca Hyundai, modelo R220LC-9. Motor CUMMINS / Modelo QSB6.7. Largura das sapatas 700 MM. Nº de roletas inferiores 9 roletas inferiores. Nº de roletas superiores 2 roletas superiores. Comprimento da lança 5.680mm. Comprimento do braço de penetração 2.920mm. Capacidade coroada da caçamba 1.20 m³. Altura máxima de carregamento 9.600mm. Alcance ao nível do solo 9.820mm. Profundidade de escavação 6.730mm. Peso total homologado em ordem de marcha (Kg) 22.250 Kg. Cabine fechada com ar condicionado de fábrica Sim, com sistema de Ar Condicionado de Fábrica. Sistema de iluminação Para Trabalho Noturno. Silencioso. Buzina e Sirene de Ré. Limpador de pará-brisa. Adesivo com a logomarca do programa conforme modelo. Garantia de 12 meses da entrada em operação. Treinamento de 8 horas e manuais.		400.000,00
PARTICIPANTE 006	CASE / CX220C - Série 2 Inf. detal.: 1. MARCA/MODELO: CASE / CX220C - Série 22. MOTOR: 2.1. Marca/ modelo: Marca: FPT / Modelo: NEF6 F4HE0687A*J1012.2. Mínima potência efetiva líquida (HP): 147,8 Hp (atende controle de emissão de poluentes - PROCONVE MAR-I -CONAMA)3. MATERIAL RODANTE: 3.1. Largura das sapatas: 600 mm3.2. Nr de roletas inferiores: 83.3. Nr de roletas superiores: 2Todas as características estão no anexo 7, que está anexo a esta proposta no respectivo sistema eletrônico da BLL.Site e Prospecto Técnico da objeto ofertado: https://www.casece.com/latam/pt-br/produtos/escavadeiras/escavadeiras-grandes/modelos/cx220c-s2Prospecto Técnico https://d3u1quraki94yp.cloudfront.net/casece/latam/assets/Brochures/Products/Excavators/Full-Size-Excavators/CX220C/0874_17-Encarte-CX220C-PO.pdf		410.000,00

8CARACTERÍSTICAS TÉCNICAS DO EQUIPAMENTO - MODELO 07

LOTE Nº: **1**

EDITAL DE: **PREGÃO ELETRONICO** nº 32 / 2.018
 PROPONENTE: **BMC HYUNDAI S/A**
Prefeitura Municipal de Cruz Machado -Pr.
 NOME DO BEM: **ESCAVADEIRA HIDRÁULICA**

Nº DE UNIDADES PROPOSTAS: **01 (UMA)**

(1) DISCRIMINAÇÃO	(2) EXIGÊNCIAS MÍNIMAS MUNICÍPIO	(3) ESPECIFICAÇÕES DO EQUIPAMENTO PROPOSTO
1. MARCA/MODELO	Indicar	Marca Hyundai /Modelo R220 LC-9
2. MOTOR	Indicar	CUMMINS / Modelo QSB6.7
2.1. Marca/ Modelo	Indicar	152 HP Com Atendimento ao Controle de emissões de poluentes
2.2. Mínima potência efetiva líquida (HP)	147 HP (que atenda ao controle de emissões de poluentes - PROCONVE MAR-1 - CONAMA)	de emissões de poluentes PROCONVE MAR-1 - CONAMA
3. MATERIAL RODANTE		
3.1. Largura das sapatas	600 mm	700 MM
3.2. Nº de roletas inferiores	8 roletes inferiores	9 roletes inferiores
3.3. Nº de roletas superiores	2 roletes superiores	2 roletes superiores
4. CARREGADOR FRONTAL		
4.1. Comprimento da lança	5.680 mm	5.680mm
4.2. Comprimento do braço de penetração	2.400 mm	2.920mm
4.3. Capacidade coroada da caçamba	1,10 m³	1.20 m³
4.4. Altura máxima de carregamento	Indicar	9.600mm
4.5. Alcance ao nível do solo	Indicar	9.820mm
4.6. Profundidade de escavação	Indicar	6.730mm
5. PESO		
5.1. Peso total homologado em ordem de marcha (Kg)	21.900 Kg	22.250 Kg
6. CABINE		
6.1. Cabine fechada com ar condicionado de fábrica	Sim, com sistema de Ar Condicionado de Fábrica	Sim, com sistema de Ar Condicionado de Fábrica
7. ACESSÓRIOS EXIGIDOS		
7.1. Sistema de iluminação	Para Trabalho Noturno	Sim, Para Trabalho Noturno
7.2. Silencioso	SIM	Sim

CARACTERÍSTICAS TÉCNICAS DO EQUIPAMENTO - MODELO 07

LOTE Nº: 1

EDITAL DE: **PREGÃO ELETRÔNICO nº 32/2.018**PROPONENTE: **BMC HYUNDAI S/A.****Prefeitura Municipal de Cruz Machado -Pr.**NOME DO BEM: **ESCAVADEIRA HIDRÁULICA**Nº DE UNIDADES PROPOSTAS: **01 (UMA)**

(1) DISCRIMINAÇÃO	(2) EXIGÊNCIAS MÍNIMAS MUNICÍPIO	(3) ESPECIFICAÇÕES DO EQUIPAMENTO PROPOSTO
7.3. Buzina e Sirene de Ré	Sim	Sim
7.4. Limpador de pará-brisa	Sim	Sim
7.5. Adesivo com a logomarca do programa	Conforme modelo a ser fornecido	Conforme modelo a ser fornecido
8. GARANTIA	12 meses da entrada em operação	12 (doze) meses da entrada em operação
9. TREINAMENTO DE MECÂNICOS E OPERADORES (duração)	8 horas	8 horas
10. Manual (is)	Sim, de operação, Manutenção e Peças obrigatório padrão fabricante em língua Portuguesa	Sim, de operação, Manutenção e Peças obrigatório padrão fabricante em língua Portuguesa

A proponente deverá preencher todos os espaços vazios da coluna 3 (três) com as especificações do equipamento proposto, obedecendo ao mesmo sistema de unidades e padrões adotados nas colunas 1 (um) e 2 (dois).

Itaitaia, 09 de Abril de 2.018

José Brenny Neto
 Representante Comercial
 RG: 4.072.167-3 SSP-PR
 CPF: 813.300.819-00

CARACTERÍSTICAS TÉCNICAS DO EQUIPAMENTO - MODELO 07

EDITAL DE PREGÃO ELETRÔNICO: 032/2018

LOTE Nº: 01

PROPONENTE: Prefeitura Municipal de CRUZ MACHADO – PR

NOME DO BEM: ESCAVADEIRA HIDRÁULICA

Nº DE UNIDADES PROPOSTAS: 01 (uma)

(1) DISCRIMINAÇÃO	(2) EXIGÊNCIAS MÍNIMAS DO MUNICÍPIO	(3) ESPECIFICAÇÕES DO EQUIPAMENTO PROPOSTO
1. MARCA/MODELO	<i>Indicar</i>	CASE/ CX220C Série 2
2. MOTOR	<i>Indicar</i>	FPT/NEF6 F4HE0687A*J101
2.1. Marca/ modelo		
2.2. Mínima potência efetiva líquida (HP)	147 HP (que atenda ao controle de emissão de poluentes – PROCONVE MAR-I -CONAMA)	147,8 Hp (atende controle de emissão de poluentes - Proconve Mar I - Conama)
3. MATERIAL RODANTE		
3.1. Largura das sapatas	600 mm	600 mm
3.2. Nº de roletas inferiores	8	8
3.3. Nº de roletas superiores	2	2
4. CARRREGADOR FRONTAL		
4.1. Comprimento da lança	5.680mm	5680 mm
4.2. Comprimento do braço de penetração	2.400mm	2400 mm
4.3. Capacidade coroada da caçamba	1, 10 m³	1,3 m³
4.4. Altura máxima de carregamento	<i>Indicar</i>	6810 mm
4.5. Alcance ao nível do solo	<i>Indicar</i>	9730 mm
4.6. Profundidade de escavação	<i>Indicar</i>	6650 mm
5. PESO		
5.1. Peso total homologado em ordem de marcha (kg)	21.900kg	22145 kg
6. CABINE		
6.1. Cabine fechada com ar condicionado de fábrica	Sim, com sistema de ar condicionado de fábrica	Sim, com ar condicionado de fabrica
7. ACESSÓRIOS EXIGIDOS		
7.1. Sistema de iluminação	Para trabalho noturno	Sim, para trabalho noturno
7.2. Silencioso	Sim	sim
7.3. Buzina e sirene de ré	Sim	sim
7.4. Limpador de para-brisa	Sim	sim

000044

CARACTERÍSTICAS TÉCNICAS DO EQUIPAMENTO - MODELO 07

EDITAL DE PREGÃO ELETRÔNICO: 032/2018

PROPONENTE: Prefeitura Municipal de CRUZ MACHADO – PR

NOME DO BEM: ESCAVADEIRA HIDRÁULICA

LOTE Nº: 01

Nº DE UNIDADES PROPOSTAS: 01 (uma)

(1) DISCRIMINAÇÃO	(2) EXIGÊNCIAS MÍNIMAS DO MUNICÍPIO	(3) ESPECIFICAÇÕES DO EQUIPAMENTO PROPOSTO
7.5. Adesivo com a logomarca do programa	Conforme modelo a ser fornecido	conforme modelo a ser fornecido
8. GARANTIA	12 meses da entrada em operação	12 meses da entrada em operação
9. TREINAMENTO DE MECÂNICOS E OPERADORES (duração)	8 horas	8 horas
10. MANUAIS	Sim, de operação, manutenção e peças – obrigatório padrão fabricante em língua portuguesa.	sim, de operação, manutenção e peças - obrigatório padrão fabricante em língua portuguesa

A proponente deverá preencher todos os espaços vazios da coluna 3 (três) com as especificações do equipamento proposto, obedecendo o mesmo sistema de unidades e padrões adotados nas colunas 1 (um) e 2 (dois).

Carimbo, nome e assinatura do responsável legal<
Carteira de identidade - <nº e Órgão Emissor>
Local, ____ de ____ de 2.01__.

000045

CX220C SÉRIE 2

000046

CASE
CONSTRUCTION

ESCAVADEIRA HIDRÁULICA

MOTOR

Tipo	Ciclo diesel de 4 tempos, arrefecido por líquido refrigerante, 6 cilindros em linha, sistema de injeção Common Rail, turboalimentado e <i>intercooler</i> refrigerado a ar. Este motor possui certificação de emissões Tier 3.		
Modelo	FPT NEF6 F4HE0687A*J101		
Potência nominal do volante	Líquida (SAE J1349, ISO 9249) 147,8 HP (110,2 kW) @ 1.800 rpm Bruta (ISO 14396) 156,8 HP (116,9 kW) @ 1.800 rpm		
Cilindrada	6.728 cc		
Torque máximo	Líquido (SAE J1349, ISO 9249) 608 N.m (62 kgf.m) @ 1.800 rpm Bruto (ISO 14396) 622 N.m (63,4 kgf.m) @ 1.800 rpm		
Diâmetro e curso	104 mm X 132 mm		
Tensão	24 V		
Alternador	90 A		
Motor de partida	24 V 5,0 kW		

SISTEMA HIDRÁULICO

Bombas principais	2 bombas de pistão axiais com deslocamento variável e gerenciamento eletrônico		
1 - Vazão máx. de óleo	2x211 L/min. @ 1.800 rpm		
2 - Pressão do circuito de trabalho	Lança/Braço/Çaçamba 343 bar (4.975 psi) 363 (5.265 psi)		
Circuito de giro	279 bar (4.047 psi)		
Circuito de deslocamento	343 bar (4.975 psi)		
Bomba piloto	1 bomba de engrenagem		
1 - Vazão máx. de óleo	18 L/min.		
2 - Pressão do circuito de trabalho	39 bar (566 psi)		
Válvulas de controle	Com válvulas antiqüeda para lança/braço. Uma válvula de 4 carretéis para acionamento da esteira direita, çaçamba, lança e aceleração do braço. Uma seção de 5 carretéis para esteira esquerda, giro, auxiliar, braço e aceleração da lança.		
Dispositivo de giro	1 - Motor Pistões axiais com deslocamento fixo 2 - Freio Mecânico com freio a disco (SAHR) 3 - Redutor final Redução de engrenagem planetária 4 - Rolamento da mesa de giro Tipo esfera com engrenagem interna 5 - Velocidade máx. de giro 11,5 rpm 6 - Torque de giro 64.000 N.m (6.526 kgf.m)		

Cilindros	Nº cilindros	D. Interno	D. Haste	Curso
Lança	2 - ø 120 mm	X ø 85 mm	X 1.255 mm	
Braço	1 - ø 140 mm	X ø 100 mm	X 1.460 mm	
Çaçamba	1 - ø 120 mm	X ø 85 mm	X 1.010 mm	
Filtros				
Filtro de sucção				105 µm
Filtro de retorno				6 µm
Filtro linha piloto				8 µm

CONTROLES HIDRÁULICOS

Lança/Braço/Çaçamba/Giro	Sistema de controle por pressão piloto (padrão ISO)
Deslocamento	Sistema de controle da pressão piloto
Seleção modo de trabalho	
1 - Modo - SP	
2 - Modo - H	
3 - Modo - Auto	
Seleção modo de deslocamento (2 velocidades).	
Controle amortecimento de fim de curso dos implementos.	
Bloqueio hidráulico	
Válvula de bloqueio com acionamento no console lateral esquerdo.	

SISTEMA ELÉTRICO

Controle do motor	
1 - Controle de aceleração rotativo	
2 - Sistema de marcha lenta com um toque/desaceleração automática/sistema de desligamento automático	
3 - Parada de emergência	
Sistema do monitor	
1 - Tela de mensagens de advertência	
2 - Tela modo de trabalho (SP, H, Auto)	
3 - Condição da máquina (Power Boost, <i>auto idle</i> , etc.)	
4 - Tela de alarme e aviso sonoro	
5 - Temperatura da água	
6 - Temperatura do óleo hidráulico	
7 - Nível de combustível	
8 - Sistema de diagnóstico	
Chicote	Conector à prova d'água

Segurança

- 1 - Alarme de deslocamento
- 2 - Buzina dupla
- 3 - Espelho retrovisor (lateral da cabine e lado direito)

Bateria	2x 12V 100Ah/ 5HR
---------	-------------------

Luzes

1 - Luzes de trabalho	
Caixa de ferramentas	24 V 70 W X 1
Lança	24 V 70 W X 2
Cabine	24 V 70 W X 2
2 - Cabine do operador	24 V 10 W X 1

AMBIENTE DO OPERADOR

Cabine do operador

- 1 - Cabine com *design* suave e arredondado
- 2 - Vidros de segurança em todas as janelas
- 3 - Suspensão da cabine sem impacto com 4 amortecedores hidráulicos
- 4 - Janela frontal deslizante e autotravante
- 5 - Monitor LCD colorido
- 6 - Interruptor de membrana na tela do monitor
- 7 - Lavador/Impador de para-brisa
- 8 - Rádio AM/FM com sintonia automática & Bluetooth
- 9 - Piso acarpinado
- 10 - Teto solar de policarbonato e guarda-sol
- 11 - Ar-condicionado automático
- 12 - Proteção superior FOPS nível 1 (na estrutura da cabine)
- 13 - Estrutura de proteção contra capotamento (ROPS)
- 14 - Nível de ruído
Interno 74 dBA (Conforme ISO 6396)
69 dBA com atenuador (Conforme ISO 6396)
Externo 102 dBA (Conforme ISO 6395)

Assento do operador

- Assento com suspensão e ajustes pneumáticos
Com as seguintes características
Ajuste de peso do operador manual
Ângulo de encosto ajustável
Altura ajustável
Suporte lombar ajustável
Apoio de cabeça ajustável
Ajuste dos consoles independentes do banco
Cinto de segurança retrátil
Apoios de braços ajustáveis lincados no console independentemente do assento

MATERIAL RODANTE

Motor da translação	Motor de pistões axiais e deslocamento variável
Freio	Freio a disco (SAHR)
Freio hidráulico de serviço	Válvula do freio
Redutor final	Redução de engrenagem planetária
Velocidades de deslocamento:	
Alta	5,6 km/h (com mudança automática da velocidade de deslocamento)
Baixa	3,4 km/h
Empuxo na barra de tração	188 kN (19.170 kgf.m)
Número de roletes superiores	2 (cada lado)
Número de roletes inferiores	8 (cada lado)
Número de sapatas	49 (cada lado)
Tipo de sapata	Garra tripla
Passo do elo	190 mm
Largura de sapata	600 mm (STD)
Rampa	70% (35°)

PESO DE OPERAÇÃO

Peso de operação	22.145 kg	Com braço 2,94 m, caçamba GD 1,3 m ³ , sapata garra 600 mm, operador de 77 kg, lubrificantes, líquido de arrefecimento e tanque de combustível cheio
Peso de transporte	21.740 kg	Peso de operação – (peso operador (77 kg) + 90% do peso do combustível + peso da caçamba (931 kg))
Contrapeso	4.250 kg	
Pressão sobre o solo (ISO16754)	0,46 kg/cm ²	(com braço de 2,94m, caçamba de 1,3m ³ , sapata de 600 mm)

**FORÇA DE ESCAVAÇÃO
(COM CAÇAMBA DE 1,1 M³)**

(ISO 6015)	Braço 2,94 m	Braço 2,40 m
Força escavação no braço	103 kN (10.503 kgf)	123 kN (12.543 kgf)
Com auto Power-up	110 kN (11.217 kgf)	132 kN (13.460 kgf)
Força escavação na caçamba	142 kN (14.480 kgf)	142 kN (14.480 kgf)
Com auto Power-up	152 kN (15.500 kgf)	152 kN (15.500 kgf)

PESO DOS COMPONENTES

Caçamba	GD 1,1m ³ WD	843 kg
	GD 1,1m ³ NW	787 kg
	GD 1,3m ³ WD	932 kg
	GD 1,5m ³ NW	874 kg
	GD 1,7m ³ NW	978 kg
	HD 1,1m ³ WD	1.508 kg
Sapata	HD 1,1m ³ NW	1.251 kg
	HD 1,3m ³ WD	1.532 kg
	HD 1,3m ³ NW	1.508 kg
	HD 1,4m ³ NW	1.394 kg
Braços	600 mm	2.810 kg
	700 mm	3.082 kg
	800 mm	3.354 kg
Braços	2,40 m	754 kg
	2,94 m	911 kg

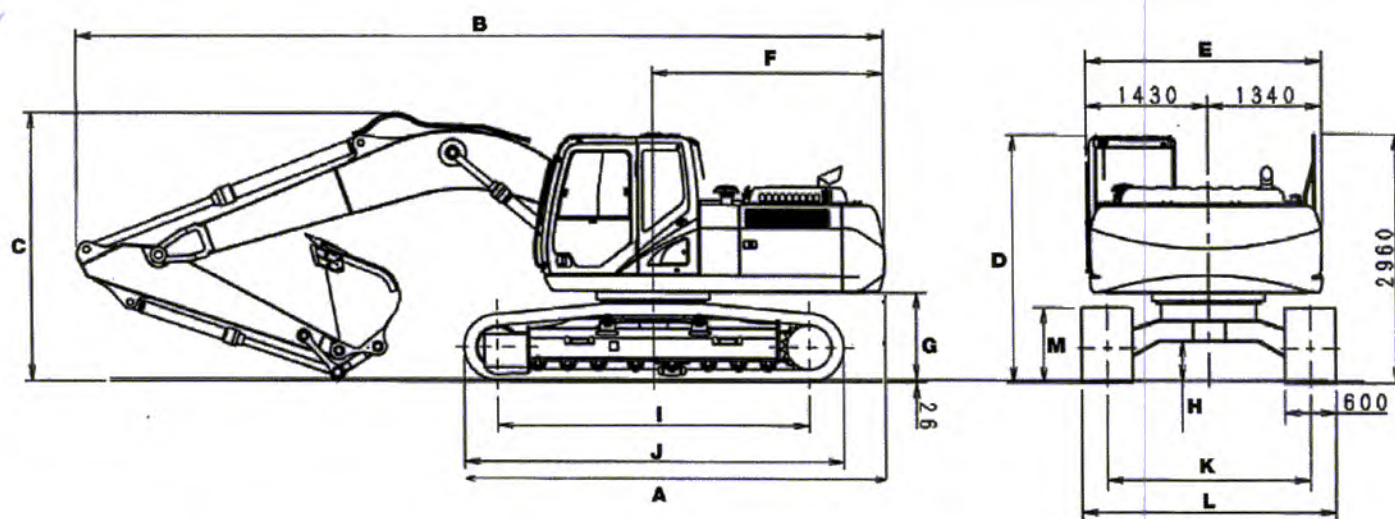
DIMENSÕES DE TRANSPORTE**DIMENSÕES**

	Braço 2,94 m	Braço 2,40 m
A Comprimento total (sem acessórios)	4.950 mm	4.950 mm
B Comprimento total (com acessórios)	9.400 mm	9.480 mm
C Altura total (com acessórios)	2.970 mm	3.190 mm
D Altura da cabine	2.950 mm	2.950 mm
E Largura total estrutura superior	2.770 mm	2.770 mm
F Raio de giro traseiro	2.750 mm	2.750 mm
G Vão livre sob a estrutura superior	1.040 mm	1.040 mm
H Distância mínima do solo	440 mm	440 mm
I Distância entre eixos (centro a centro das rodas)	3.660 mm	3.660 mm
J Comprimento total da esteira	4.470 mm	4.470 mm
K Bitola	2.390 mm	2.390 mm
L Largura total da esteira (com sapatas de 600 mm)	2.990 mm	2.990 mm
M Altura das esteiras	920 mm	920 mm

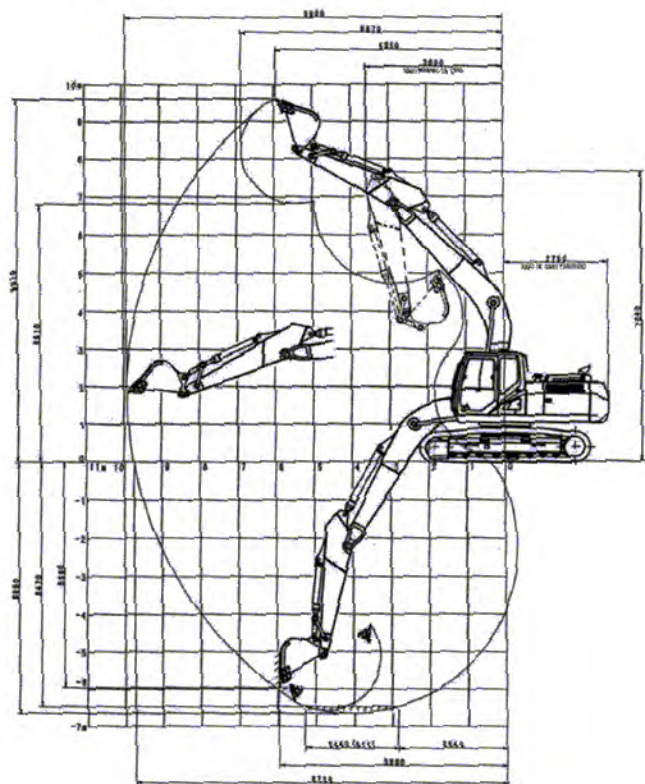
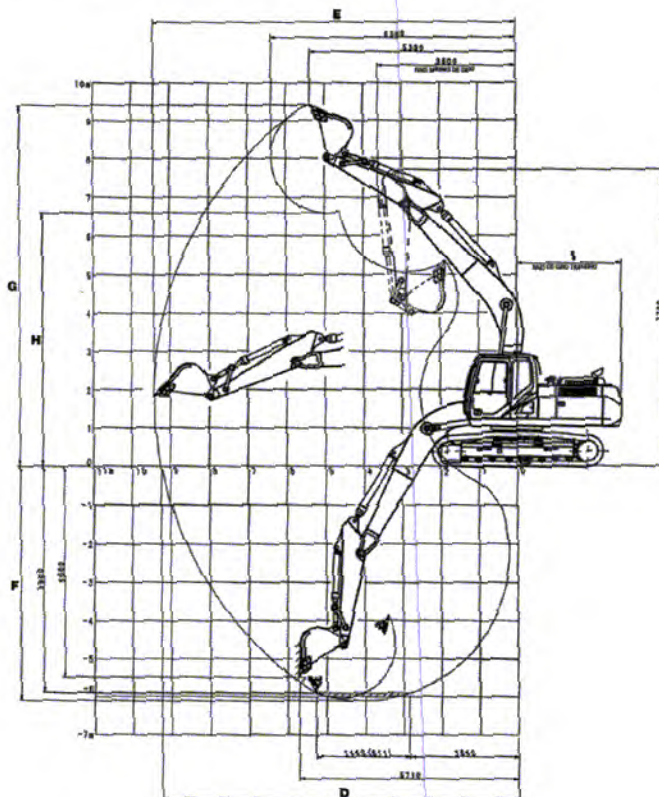
TABELA DADOS DE DESEMPENHO**ALCANCE DE ESCAVAÇÃO COM BRAÇO DE 2,94 M****ALCANCE DE ESCAVAÇÃO COM BRAÇO DE 2,40 M****DADOS DE DESEMPENHO**

	Braço 2,94 m	Braço 2,40 m
A Comprimento da lança	5.700 mm	5.700 mm
B Raio da caçamba	1.450 mm	1.450 mm
C Rotação da caçamba	177°	175°
D Alcance máximo ao nível do solo	9.730 mm	9.240 mm
E Alcance máximo	9.900 mm	9.420 mm
F Profundidade máxima de escavação	6.650 mm	6.110 mm
G Altura máxima de escavação	9.610 mm	9.410 mm
H Altura máxima de descarga	6.810 mm	6.590 mm
I Raio de giro traseiro	2.750 mm	2.750 mm

CAPACIDADES DE SERVIÇO E ESPECIFICAÇÕES

	Capacidades	Especificações
Sistema hidráulico	240 L	ISO VG 46
Reservatório hidráulico	147 L	ISO VG 46
Tanque de combustível	410 L	(Diesel)
Sistema de arrefecimento	25 L	Refrigerante 50%, Água 50%
Redutor final (por lado)	5,0 L	API GL-4 90
Caixa de acionamento giro	5,0 L	API GL-5 90
Cárter do motor (com filtro de óleo remoto)	16 L	SAE 15W40 API CI-4

NOTA:

- 1 - A CASE Construction está constantemente melhorando seus produtos e, portanto, se reserva o direito de modificar os projetos e as especificações a qualquer momento.
- 2 - As ilustrações podem incluir equipamento opcional e pode não incluir todos os equipamentos padrão.
- 3 - Estas especificações referem-se à norma ISO 7135 (Máquinas de terraplenagem – Escavadeiras hidráulicas – Terminologia e especificações comerciais) segunda edição datada em 15/12/2009.

CAPACIDADE DE ELEVAÇÃO

Braço standard 2,94 m

	0 m		1,5 m		3,0 m		4,5 m		6,0 m		7,5 m		9,0 m		Alcance máximo		m
	FRONTAL	LATERAL	FRONTAL	LATERAL	FRONTAL	LATERAL	FRONTAL	LATERAL	FRONTAL	LATERAL	FRONTAL	LATERAL	FRONTAL	LATERAL	FRONTAL	LATERAL	
7,5 m									4.731*	4.731*					3.843*	3.843*	6,23
6,0 m									4.727*	4.727*					3.560*	3.560*	7,33
4,5 m									5.229*	5.029*	4.908*	4.908*	3.473		3.493*	3.079	8,01
3,0 m							7.717*	7.332	6.035*	4.748	5.251*	5.251*	3.352		3.573*	2.788	8,37
1,5 m							9.365*	6.747	6.874*	4.469	5.136	5.136	3.222		3.799*	2.677	8,45
0 m					6.382*	6.382*	10.228*	6.426	7.020	4.272	5.024	5.024	3.120		4.221*	2.720	8,25
-1,5 m			6.672*	6.672*	10.974*	10.974*	10.419*	6.334	6.925	4.188	4.992	4.992	3.090		4.762	2.953	7,76
-3,0 m			11.532*	11.532*	13.952*	12.585	9.784*	6.406	6.972	4.230					5.682	3.513	6,92
-4,5 m					11.188*	11.188*	7.977*	6.657							6.054*	4.951	5,56

Braço curto 2,40 m

	0 m		1,5 m		3,0 m		4,5 m		6,0 m		7,5 m		9,0 m		Alcance máximo		m
	FRONTAL	LATERAL	FRONTAL	LATERAL	FRONTAL	LATERAL	FRONTAL	LATERAL	FRONTAL	LATERAL	FRONTAL	LATERAL	FRONTAL	LATERAL	FRONTAL	LATERAL	
7,5 m																	
6,0 m									5.325*	5.160					5.376*	4.171	6,78
4,5 m							6.766*	6.766*	5.759*	4.995	5.315*	3.460			5.253*	3.455	7,51
3,0 m							8.504*	7.224	6.516*	4.741	5.300	3.380			4.887	3.112	7,89
1,5 m							9.976*	6.731	7.264	4.501	5.183	3.270			4.731	2.990	7,97
0 m							10.593*	6.512	7.091	4.307	5.107	3.200			4.866	3.058	7,76
-1,5 m					11.285*	11.285*	10.424*	6.488	7.044	4.404					5.359*	3.365	7,24
-3,0 m					13.017*	12.961	9.452*	6.609	6.920*						6.359*	4.125	6,32
-4,5 m							6.827*	6.827*							6.192*	6.192*	4,79

Nota: Máquina no modo de trabalho "AUTO" – As capacidades de elevação são tomadas em conformidade com SAE J1097 / ISO 10567 / DIN 15019-2 – As capacidades de elevação mostradas em kg não devem exceder 75% da carga de tombamento ou 87% da capacidade hidráulica de elevação – Capacidades que estão marcadas com um asterisco (*) são limitadas pela capacidade hidráulica. Se a máquina estiver equipada com um engate rápido, caçamba, etc., subtrair o peso do implemento a partir da carga mostrada na tabela para calcular a capacidade de elevação real.

CAPACIDADE DAS CAÇAMBAS

CX220C - ISO

Caçamba	Capacidade m ³	Largura mm	Peso kg	Número de dentes
GD (WD)	1,1	1.415	843	6
GD (NW)	1,1	1.010	787	6
GD (WD)	1,3	1.460	932	7
GD (NW)	1,5	1.220	874	5
GD (NW)	1,7	1.420	978	6
HD (WD)	1,1	1.470	1.398	5
HD (NW)	1,1	1.000	1.451	4
HD (WD)	1,3	1.470	1.532	6
HD (NW)	1,3	1.100	1.508	5
HD (NW)	1,4	1.210	1.394	5

Note: HD – (Heavy Duty) – Serviço Pesado

GD – (General Duty) – Serviços Gerais

SD – (Severe Duty) – Serviço Severo

WD – (Wide) – Boca Larga

NW – (Narrow) – Boca Estreita

EQUIPAMENTO PADRÃO

Compartmento do operador

Sistema de amortecimento a óleo com 4 coxins
 Cabine com proteção ROPS e FOPS nível 1
 Assento com suspensão pneumática
 Cinto de segurança de 3"
 Ar-condicionado automático
 Rádio AM/FM com *auto-tune* e Bluetooth
 Painel de controle com visor de 7" e opção para câmera de visão traseira e lateral
 Alavancas do tipo *joystick* para comando das funções hidráulicas
 Pedais para translação, com alavancas auxiliares para controle manual
 Apoios para pés
 Alavanca de segurança que neutraliza as funções hidráulicas com temporizador de retardo de ação
 Para-brisa frontal rebatível para cima, com sensor de fim de curso
 Teto solar e basculante
 Limpador de para-brisa frontal intermitente com duas velocidades e esguicho de água
 Janela lateral esquerda deslizante
 Espelho retrovisor externo
 Luz interna
 Porta-copos, porta-objetos e porta-telefone
 Chave geral dupla (mecânica/elétrica)

Chassi superior

Lança: 5.700 mm – monobloco
 Braço de penetração: 2,40 m
 Freio de giro com gerenciamento eletrônico
 Coroa de giro em banho de graxa

Chassi inferior

Sapatas: 600 mm com garra tripla
 Comprimento da esteira: 4.470 mm
 Bitola: 2.390 t mm
 Esteira selada e lubrificada
 Acionamento da esteira por motor de translação hidrostático de duas velocidades
 Guia de esteiras simples
 Frenos de estacionamento a disco (SAHR)

Motor CASE/FPT turboalimentado Tier 3

Controle de aceleração do tipo *dial*
 Desaceleração automática do motor
 Controle eletrônico de rotação do motor
 Pré-filtro de ar ciclônico
 Dispositivo *auto-idle*

SISTEMA ELÉTRICO

Baterias (2)
 Sistema de monitoramento/diagnóstico eletrônico
 Luzes de trabalho da lança
 Luzes de trabalho da parte frontal da cabine
 Alternador de 90 A

Sistema hidráulico

Controles de pilotagem padrão ISO
 Seletor de modo de trabalho: A, H & SP
 Modo auxiliar para acessório (martelete, tesoura, processadores, etc.)
 Auto Power-up
 2 bombas de pistão de fluxo variável 2x211 L/min.
 Redução automática da vazão da bomba
 Cilindros com amortecimento de fim de curso e sistema regenerativo

Outros

Lubrificação centralizada para braço monobloco
 Caçamba GD: 1,3 m³ WD

EQUIPAMENTO OPCIONAL

Braço de escavação: 2,94 m
 Caçambas para aplicações gerais, para rocha e para aplicações severas (ver tabela página 4)
 Sapatas – 700 mm, 800 mm
 Guia de esteiras tripla
 Predisposição para martelo hidráulico (acionamento por pedal ou *joystick*)
 Predisposição para garra rotativa (acionamento por pedal ou *joystick*)
 Predisposição para tesoura hidráulica (acionamento por pedal ou *joystick*)
 Predisposição para processador florestal
 Iluminação auxiliar
 Proteção frontal
 Proteção superior (FOPS NÍVEL 2)
 Banco com suspensão mecânica de baixa frequência com molas helicoidais e amortecedor hidráulico de dupla ação
 Sinalizador rotativo
 Câmera de visão lateral
 Câmera de visão traseira
 Sinalizador rotativo
 Sistema de monitoramento SiteWatch (telemetria)
 Bomba de reabastecimento de combustível

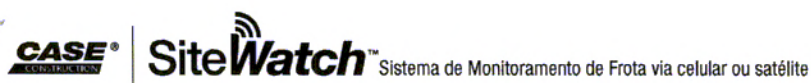

A CASE reserva-se o direito de implantar melhorias no projeto e alterações nas especificações a qualquer momento, sem contrair nenhuma obrigação de instalá-las em unidades vendidas anteriormente. As especificações, descrições e materiais ilustrativos aqui contidos refletem corretamente os dados conhecidos na data da publicação, mas podem variar de região para região e estão sujeitos à alteração sem prévio aviso. As ilustrações podem incluir equipamentos opcionais e acessórios e podem não incluir todos os equipamentos padrão.

BRCE0508 – 04/2017 – Impresso no Brasil

CaseCE.com.br

Escritório Comercial

Sorocaba – São Paulo – Brasil
Av. Jerome Case, 1.801
Éden – CEP 18087-220
Tel.: +55 15 3334-1700

Fábricas

Contagem – Minas Gerais – Brasil
Av. General David Sarnoff, 2.237
Inconfidentes – CEP 32210-900
Tel.: +55 31 2104-3392

Sorocaba – São Paulo – Brasil
Av. Jerome Case, 1.801
Éden – CEP 18087-220
Tel.: +55 15 3334-1700

CNI | CAPITAL
INDUSTRIAL

MODELO 07
CARACTERÍSTICAS TÉCNICAS DO EQUIPAMENTO

EDITAL DE: PREGÃO ELETRÔNICO Nº 32/2018
PREFEITURA MUNICIPAL DE CRUZ MACHADO - PR
NOME DO BEM: ESCAVADEIRA HIDRÁULICA

LOTE Nº:01

(1) DISCRIMINAÇÃO	(2) EXIGÊNCIAS MÍNIMAS (MUNICÍPIO)	(3) ESPECIFICAÇÕES DO EQUIPAMENTO PROPOSTO
1. MARCA/MODELO	Indicar	JCB / JS220 LC
2. MOTOR	<i>Indicar</i>	JCB / JCB EcoMAX 448 (MAR-1)
2.1. Marca / Modelo	<i>Indicar</i>	JCB / JCB EcoMAX 448 (MAR-1)
2.2. Mínima potência efetiva líquida (HP)	147 HP (que atenda ao controle de emissão de poluentes – PROCONVE MAR – I – CONAMA)	173 HP (atende ao controle de emissão de poluentes – PROCONVE MAR – I – CONAMA)
3. MATERIAL RODANTE		
3.1. Largura das sapatas	600 mm.	700 mm
3.2. Nº de roletas inferiores	08	08 Roletas
3.3. Nº de roletas superiores	02	02 Roletas
4. CARREGADOR FRONTAL		
4.1. Comprimento da lança	5.680 mm	5.700 mm.
4.2. Comprimento do braço de penetração	2.400 mm	2.400 mm.
4.3. Capacidade coroadada da caçamba (m³)	1,10 m³	1,25 m³
4.4. Altura máxima de carregamento	Indicar	6.450 mm.
4.5. Alcance ao nível do solo	Indicar	9.150 mm.
4.6. Profundidade de escavação	Indicar	5.980 mm.
5. PESO		
5.1. Peso total homologado em ordem de marcha (Kg).	21.900 Kg.	22.172 Kg.
6. CABINE		
6.1. Cabine fechada com ar condicionado de fábrica	Sim, com sistema de Ar Condicionado de fábrica	Sim, com sistema de Ar Condicionado de fábrica

7. ACESSÓRIOS EXIGIDOS	
7.1. Sistema de iluminação	Para trabalho noturno
7.2.. Silencioso	Sim
7.3. Buzina e sirene de ré	Sim
7.4. Limpador de pára-brisa	Sim
7.5. Adesivo com a logomarca do programa	Conforme modelo a ser fornecido
8. GARANTIA	12 (doze) meses da entrada em operação
9. TREINAMENTO DE MECÂNICOS E OPERADORES (duração)	08 (oito) horas
10. Manual (is)	Sim, de Operação, Manutenção e Peças obrigatório padrão fabricante em lingua portuguesa.

Cruz Machado, 06 de Abril de 2018



Prefeitura Municipal de Cruz Machado- PR

Av. Vitória, 167 Cruz Machado - PR CEP 84.620-000.
C.N.P.J. 76.339.688/0001-09 Inc. Est. Isento
Fone/Fax (42) 3554-1222

Página 1 de 1

PORTARIA Nº 004 /2018

Euclides Pasa Prefeito Municipal de Cruz Machado – Estado do Paraná, no uso de suas atribuições legais, considerando a Lei Federal nº 10.520/2002 e os Decretos Municipais nº 1050/07 e 2162/13. Resolve;

DESIGNAR:

Art. 1º - Para atuar como Pregoeiro em licitações na modalidade de pregão no âmbito do município de Cruz Machado – Estado do Paraná:

VERA MARIA BENZAK KRAWCZYK – Servidora pública municipal, exercendo o cargo de provimento em comissão de Secretário Municipal de Fazenda e Planejamento, inscrita no CPF sob nº 066.863.159-74

Parágrafo único – O pregoeiro designado por esta portaria é responsável pela condução dos trabalhos e a tomada de decisões relativa aos procedimentos licitatórios na modalidade pregão a serem realizados pelo Município de Cruz Machado no Exercício Financeiro de 2018.

Art. 2º - Ficam designados para atuarem como membros da Equipe de Apoio, os servidores: Lilian Maciel de Oliveira inscrita no CPF nº 026.180.459-63, Adélia Sedlaczek inscrita no CPF nº 846.913.019-68, Mônica T. Vanel inscrita no CPF nº 592.952.609-53, Rosemari Chaikoski inscrita no CPF nº 039.660.819-11 e Nivaldo Budin inscrito no CPF nº 026.181.609-83.

Parágrafo único – Em cada processo na modalidade pregão, deverão atuar dois integrantes da Equipe de Apoio escolhidos pelo pregoeiro.

Registre-se e Publique-se;

Edifício da Prefeitura Municipal de Cruz Machado, em 02 de janeiro de 2018.

Euclides Pasa
Prefeito Municipal.